

Árizza meg az útmutatót!

A csőmotor beépítése után rögzítse ezt az útmutatót a kábelre a villanszerelő számára!

Készülékfunkciók:

- A meghajtás üzembe helyezése szerelőkábelrel

**FIGYELMEZTETÉS!****Fontos biztonsági útmutatások a felhasználóknak!****Kövesse az alábbi utasításokat:**

- Elektromos hálózatra ilyen munka elvégzésére feljogosított szakember csatlakozhat.
- Vizsgálja meg rendszeresen, hogy a berendezés (redőny/textilárménykölő) nem kopott-e el vagy nem rongálódott-e meg.
- Győződjék meg, hogy a mozgó részek kellő távolságra vannak a szomszédos tárgyaktól.
- Ne engedjen senkit a berendezés közelébe, amíg nyugalomban áll.
- Üzemelés alatt olyan helyen kell állnia, ahonnan be tudja látni a berendezés mozgástartományát.
- Ha a berendezésen munkát (pl. karbantartást, ablaktisztítást) kell végeznie, mindig válassza le a berendezést az áramellátó hálózatról.
- A készülék nem alkalmas arra, hogy korlátozott testi-, szellemi- vagy érzékelési képességű (így kiskorú is), valamint a kellő tapasztalat és/vagy tudás híján lévő személyek használják, kivéve, ha a biztonságukért felelős személy szemmel tartja illetve utasításokkal látja el őket.
- Célszerű a gyermekekre odafigyelni, nehogy játszásra használják a készüléket.

Szerelés előtt figyeljen a következőkre:

- A meghajtás csak beépített állapotban működésképes..
- Csak feszültségmentes állapotban szabad csatlakoztatni.
- Az árnyékolót a tekercselő tengelyhez kell rögzíteni.
- A profilcsőnek elegendő távolságban kell lennie a motorcsőhöz.

A készülékcsatlakozó eltávolítása**Áramütés miatti sérülésveszély!**

Ne fúrjon a meghajtás közelében!

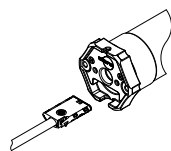

Szállítási állapot

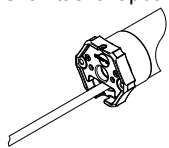

Csatlakozó eltávolítása

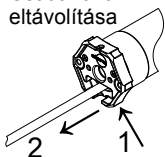

Csatlakozó bedugása

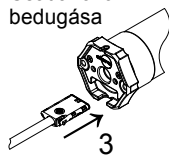
**Készülékcsatlakozó eltávolítása**

A meghajtás vezetékét feszültségmentesíteni kell.

1. Csavarhúzó segítségével nyomja a vezetékre a készülékcsatlakozó reteszelését.
2. Húzza ki a csatlakozót.

A készülékcsatlakozó bedugása

3. Vezesse be a csatlakozót feszültségmentesen addig, amíg nem ugrik be a reteszelés.

**FIGYELMEZTETÉS!****Fontos útmutatások a biztonságos szereléshez!****Kövesse az alábbi szerelési útmutatásokat!**

- A működtetőt úgy kell rögzíteni, hogy ne jelentsen veszélyt emberekre.
- Elektromos hálózatra ilyen munka elvégzésére feljogosított szakember csatlakozhat.
- A helyi áramszolgáltató előírásait, valamint a VDE 100 vizes és nedves helyiségekre vonatkozó rendelkezéseit a csatlakozáskor be kell tartani.
- Beépítéskor vegye figyelembe az illető országban szokásos feltételeket.
- Elektromos vagy elektronikus berendezések vagy készülékek működtetéskor mindig akadnak olyan alkatrészek, pl. hálózati részek, amelyek veszélyes elektromos feszültség alatt vannak.
- Ez sérülésekhez vagy anyagi károkhoz vezethet. Ezért fogadja meg az üzemeltetési útmutatóban található összes intést.
- A működtető beszerelése előtt el kell távolítani az üzemeltetéshez szükségtelen minden vezetékét és berendezést.
- Csak eredeti **elero** alkatrészeket használjon minden változtatás nélkül. Az elero GmbH nem vállal felelősséget az olyan külsős termékekért illetve az eredeti alkatrészeket végzett olyan változtatásokért, amelyeket maga nem hagyott jóvá.
- A beszereléskor, üzemeltetéskor illetve munkavégzéskor le kell tudni választani a hálózat minden fázisát a berendezésről (Hirschmann dugóval és Hirschmann lengőaljzattal vagy min. 3 mm nyitási távolságú kétpólusú kapcsolóval vagy minden fázist megszakítani képes főkapcsolóval).
- A működtető üzemeltetéséhez (12 V= nagyságú) biztonsági feszültséget szabad használni.
- **Párhuzamos kapcsolás csak elválasztó relével.**
- Ha a működtetőt olyan kapcsolóval vezélik, amely előre kikapcsolt (AUS) állásba van állítva (holtember kapcsoló), a nyomógombot 1,50 m felett kell elhelyezni és úgy kell kivitelezni, hogy a mozgó részekről el legyen választva.
- A működtető 2,5 m-nél alacsonyabban lévő mozgó részeit védeni kell.
- A nyomatékot és az üzemelési idő tartamát úgy kell méretezni, hogy összhangban legyenek a működtetett termék követelményeivel.
- Ehhez vegye figyelembe a típus tábla műszaki adatait.
- Figyeljen rá, hogy az (M típusú) működtető esetében a cső legkisebb belső átmérője 46 mm-nek felel meg.
- A működtetőt csak úgy szabad beépíteni, hogy eső ne érhesse.
- Nem szabad beépíteni a működtetőket robbanásveszélyes környezetben vagy mozgó berendezésekbe (pl. járművekbe).

Csatlakoztatás és kiszállítási állapot

Beépítés profilcsövekbe

Ⓐ Tolja be a meghajtást az illeszkedő adapterrel és végálláskapcsoló menesztőjével a profilcsöbe.

A motor kábelét védetten kell lefektetni, hogy megakadályozható legyen az árnyékoló csíkozódása; ne legyen éles törés.

Ⓑ Biztosítsa az ellencsapágyat a tengelyirányú eltolódással szemben, pl. csavarozza vagy szegecselje a tengelytartót.

Tengelyirányban biztosítsa a meghajtást a motorcsapágyban!

Ⓒ Rögzítse a tengelyre az árnyékolót! Ha az árnyékoló csak egy elfordított tekercselő tengelyre rögzíthető, akkor vigye **AB** irányba az árnyékolót.

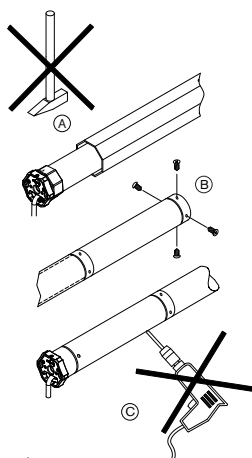

Áramütés miatti sérülésveszély!

Ne fúrjon a meghajtás közelében!

Tengelyszerelés

Beépítés profilcsövekbe

① Akassza ki a kerek csövek végét a meghajtási oldalon (szélesség 4 mm, hosszúság 16 mm)!

② Tolja be a meghajtást (ne üsse be!) úgy, hogy a menesztőék a kiakasztás végére üljön.

③ Csavarozza vagy szegecselje a tengelykapcsolót (adaptert)!

④ Rögzítse a tengelyre az árnyékolót! Ha az árnyékoló csak elfordított tekercselő tengelyre rögzíthető, akkor vigye **AB** irányba az árnyékolót.

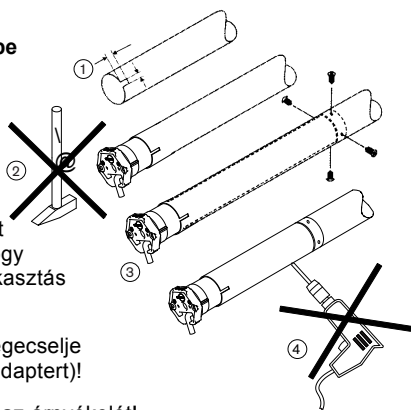

Áramütés miatti sérülésveszély!

Ne fúrjon a meghajtás közelében!

Biztosítsa az ellencsapágyat a tengelyirányú eltolódással szemben, pl. csavarozza vagy szegecselje a tengelytartót.

Szerelés előtt ügyeljen a következőkre:

- A meghajtás csak beépített állapotban működésképes.
- A véghelyzetet nem szabad mechanikus ütközésre beállítani.
- A csatlakoztatást csak feszültségmentes állapotban szabad elvégezni.
- Feszültség alatt ne dugja be a motor dugaszát!

Példa a VariEco DC 12 V-os csőmotor csatlakoztatására

Csatlakozás 230 V~ feszültségre

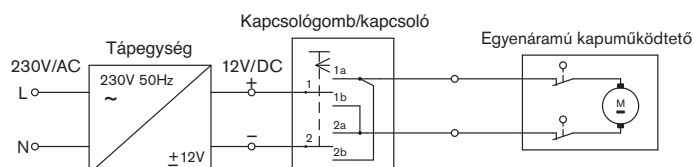

Csatlakozás akkumulátoros/elemes üzemenél

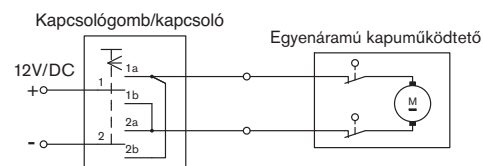

FIGYELEM!

Vegye figyelembe a típustáblán megadott teljesítményadatokat!

Figyelem: A motorvezérléseknek fel- és lefelé irányban egymással szemben reteszelve kell lenniük.

Legalább 0,5 másodperces átkapcsolási késleltetést biztosítani kell.

Figyelem: Párhuzamos kapcsolás csak bontó jelfogóval lehetséges.

A végálláskapcsolók beállítása

A végálláskapcsolók gyárilag 8 tengelyfordulatra vannak beállítva. A végálláskapcsoló maximális tartománya a VariEco típusnál 35 tengelyfordulat.

Segítség a beállításhoz

Beállító segédeszköz
13 116.3801



A végálláskapcsolók beállítása Tudnivalók hibakereséshez

A felső véghelyzet beállítása

(finomigazítás vagy a véghelyzet módosítása)

1. Járassa a meghajtást teljesen „Le” irányba.
2. Rögzítse az árnyékoló anyagot a tengelyre.
3. Nyomja meg a szerelőkábelen a **Fel** gombot, és **tartsa megnyomva**.

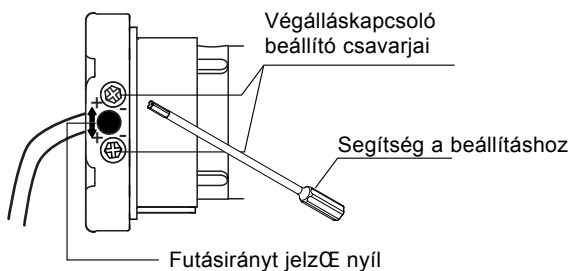

4. A beállító segédeszközzel fordítsa + vagy – irányba a végálláskapcsoló **FEL** beállító csavarját annyira, hogy az árnyékoló elérje a végleges véghelyzetét. A végálláskapcsoló beállító csavarjának egy fordulata a tekerseletengely kb. 60°-os fordulatanak felel meg.

Az alsó véghelyzet beállítása

(finomigazítás vagy a véghelyzet módosítása)

1. Nyomja meg a szerelőkábelen a LE gombot, és **tartsa megnyomva**.

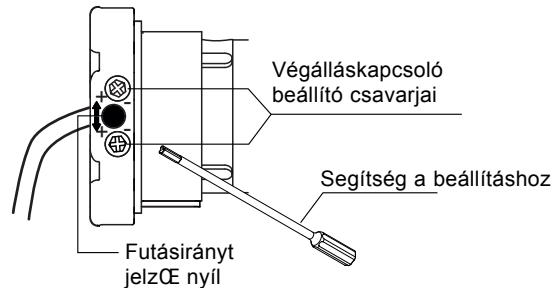

2. A beállító segédeszközzel fordítsa + vagy – irányba a végálláskapcsoló **LE** beállító csavarját annyira, hogy az árnyékoló elérje a végleges véghelyzetét. A végálláskapcsoló beállító csavarjának egy fordulata a tekerseletengely kb. 60°-os fordulatanak felel meg.

A futásirányt jelző nyilak mutatják a 4 mm-es beállító imbuszcsavarok és a mindenkorli futásirány összetartozását.

mínusz (–) = rövidebb futásút
plusz (+) = hosszabb futásút

A véghelyzetek ellenőrzése

Járassa a meghajtást mindkét irányban addig, amíg a végálláskapcsolók nem kapcsolnak ki.

Hibakeresés

Hiba	Lehetséges ok	Elhárítás
<ul style="list-style-type: none"> • A végálláskapcsolók a véghelyzetekben nem kapcsolják ki a meghajtást. • Nem reagál a meghajtás. 	<ul style="list-style-type: none"> • Nincs meghajtva a végálláskapcsoló gyűrje. • Nincs beállítva a végálláskapcsoló. 	<ul style="list-style-type: none"> • Korrigálja a szerelést, és a beállító csavarokkal állítsa be a végkapcsolókat. • Állítsa be a végkapcsolókat.
<ul style="list-style-type: none"> • Nem reagál a meghajtás. 	<ul style="list-style-type: none"> • Hibás csatlakoztatás • Megszólt a termosztát. 	<ul style="list-style-type: none"> • Korrigálja a csatlakoztatást. • Hagyja lehilni a meghajtást (min. 15 percig).

