

Árizzze meg az útmutatót!

Miután beszerelte a redőnyműködtetőt, erősítse rá a szerelési útmutatót a kábelre, hogy a villamos szerelő is elolvashassa.

A készülék feladatai:

- a redőny anyagának védelme (nyomaték lekapcsolása)
- A redőnyműködtető üzembe helyezése szerelőkábelrel

Kiszállítási állapot (üzembe helyezési mód)

- A véghelyzetek beállítása



Figyelmeztetés!



Fontos útmutatások a biztonsághoz! Tartsa be az alábbi utasításokat.

Áramütés veszély.

A 230 V-os hálózatra csak ilyen munka végzésére jogosult szakembernek szabad csatlakozni.

Vizsgálja meg rendszeresen, hogy a berendezés (redőny) nem kopott-e el vagy nem rongálódott-e meg.

A helyi áramszolgáltató előírásait, valamint a VDE 100 vizes és nedves helyiségekre vonatkozó rendelkezéseit a csatlakozáskor be kell tartani.

Csak eredeti **elero** alkatrészeket használjon fel változtatás nélkül.

Ne engedjen senkit a berendezés közelébe, amíg nyugodtan áll.

Ha a berendezésen munkát (pl. karbantartást, ablaktisztítást) kell végeznie, mindig válassza le a berendezést az áramellátó hálózatról.

Szerelés előtt vegye figyelembe a következőket:

- A redőnyműködtető csak beszerelt állapotban képes működni.
- Csatlakoztatni csak feszültségmentes állapotban szabad.
- A redőnyanyagot a feltekerő tengelyen kell rögzíteni.
- Az idomcsőnek kellő távolságban kell lennie a motortartó csőtől.
- Az (1 – 2 mm nagyságú) tengelyirányú játékra ügyeljen.

Beszereles idomcsővekbe

Ⓐ A redőnyműködtetőt hozzáillő adapterrel és végálláskapcsolómenszítő gyűrűvel tolja be az idomcsőbe.

A motorkábelt külső hatások ellen védett módon vezesse úgy, hogy ne súrlódjon a redőnyön és ne is törje meg.

Ⓑ Az ellensapágyat biztosítsa tengelyirányú eltolódás ellen, pl. a tengelytartót csavarozza vagy szegecselje le.

A redőnyműködtetőt biztosítsa tengelyirányban a csapágyazásban!

Ⓒ A redőnyanyagot rögzítse a tengelyen!

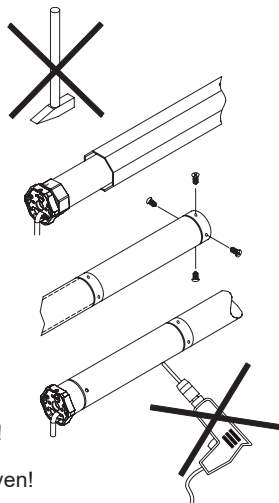

Figyelmeztetés!



Áramütés veszély.

A redőnyműködtető közelében ne fúrjon!

Felszerelés



Figyelmeztetés!

Kövesse az alábbi szerelési útmutatásokat!

- A redőnyműködtetőt úgy kell rögzíteni, hogy ne jelentsen veszélyt emberekre.
- A redőnyműködtető beszerelése előtt el kell távolítani az üzemeltetéshez szükségtelen minden vezetékét és berendezést.
- A beszereléskor, üzemeltetéskor illetve munkavégzéskor le kell tudni választania a hálózat minden fázisát a berendezésről (Hirschmann dugóval és Hirschmann aljzattal vagy min. 3 mm nyitási távolságú kétpólusú kapcsolóval vagy minden fázist megszakítani képes főkapcsolóval).
- Ha a redőnyműködtetőt olyan kapcsolóval vezérlik, amelyet előre kikapcsolt (AUS) állásba visznek (holtember kapcsoló), a nyomógombot 1,50 m felett kell elhelyezni és úgy kell kivitelezni, hogy a mozgó részekről el legyen választva. Üzemelés közben át kell tudni tekinteni a berendezések működési területét.
- A redőnyműködtetőt 2,5 m-nél alacsonyabban lévő mozgó részeit védeni kell.
- A nyomatékot és az üzemelési időtartamot úgy kell méretezni, hogy összhangban legyenek a működtetett termék követelményeivel. Ehhez vegye figyelembe a típustábla miszaki adatait.
- Figyeljen rá, hogy a redőnyműködtető (M típusú működtető) esetében a cső legkisebb belső átmérője 47 mm-nek felel meg.
- A redőnyműködtetőt csak úgy szabad beépíteni, hogy eső ne érhesse.
- Redőnyműködtetőket nem szabad beépíteni robbanásveszélyes környezetben vagy mozgó berendezésekbe (pl. járművekbe).
- Tartsa távol a gyerekeket a (táv)vezérlőktől.

A készülék csatlakozódugójának eltávolítása



Figyelmeztetés!



Áramütés veszély.

Kihúzott készülékcsatlakozónál nem lehet feszültség a redőnyműködtető vezetékében.

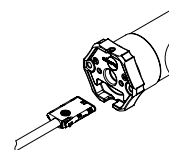

Szállítási állapot

A csatlakozódugó eltávolítása

A csatlakozódugó bevezetése

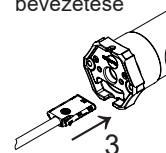
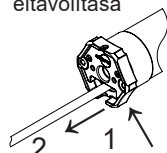
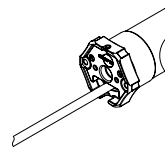

A készülék csatlakozódugójának eltávolítása

A redőnyműködtető vezetékéről kapcsolja le a feszültséget.

1. Csavarhúzóval nyomja a készülék csatlakozódugójának reteszelőjét a vezeték felé.
2. A csatlakozódugót húzza ki. A csatlakozódugó eltávolítása.

A készülék csatlakozódugójának bevezetése

3. Feszültségmentes állapotban vezesse be addig a csatlakozódugót, amíg a reteszelő a helyére nem pattan.

Csatlakoztatás/beépítés/üzembe helyezés

Beépítési módok

Különböző beépítési módok léteznek:

Beépítési mód	Milyen eszközökkel
1. Felső/alsó véghelyzet szabadon beállítható	Függesztő rugók, szalagok, heveder
2. Fix felső ütköző alsó véghelyzet szabadon beállítható	Függesztő rugók, szalagok, heveder, ütköződugó, szögléc
3. Fix felső és alsó ütköző	Feltolás-gátló, ütköződugó, szögléc
4. Felső véghelyzet szabadon beállítható, fix alsó ütköző	Feltolás-gátló

Példa a RoITop 230 V/50 Hz-os csatlakozására

Útmutatás:

Követelmény, hogy a motormikódtekők Fel/Le irányban egymással reteszelve legyenek. Legkevesebb 0,5 mp-es átkapcsolási késleltetést kell szavatolni.

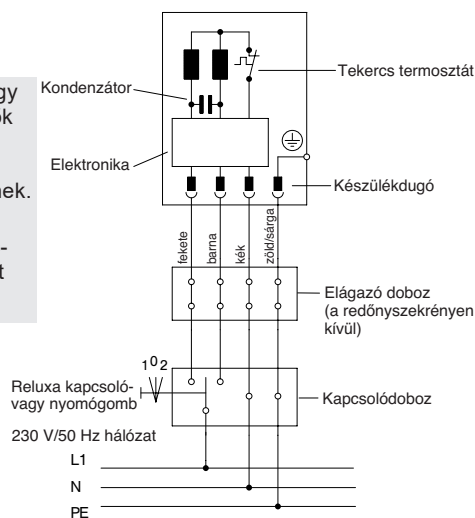

Útmutatás: Egyszerre több RoITop redőnymikódteket is csatlakoztatni lehet párhuzamosan. Ennél figyeljen a kapcsolási hely maximális kapcsolási teljesítményére.

Üzembe helyezés

Útmutatás: A redőnymikódteket üzembe helyező módban szállítjuk.

Csatlakozás a szerelőkábel részére

1.

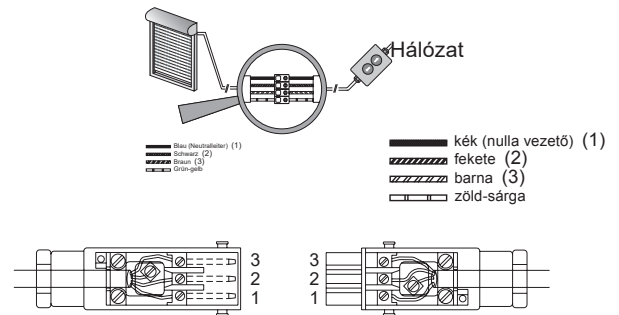

2. A hálózatot kapcsolja be.

Ekkor beállíthatja a véghelyzeteket a szerelőkábelrel.

Vegye figyelembe: Minden olyan működési mozgás, amelyet rövid leállítás szakít meg, beállító módba viszi a redőnymikódteket.

Útmutatás: A redőnyvédelem csak a teljes és megszakításmentes felhúzás és leengedés után van hozzáigazítva a redőny anyagához.

Véghelyzetek beállítása

1. beépítési mód: Felső/alsó véghelyzet szabadon beállítható

1. beépítési mód: Felső/alsó véghelyzet szabadon beállítható

Útmutatás: Figyeljen a helyes csatlakozásra.

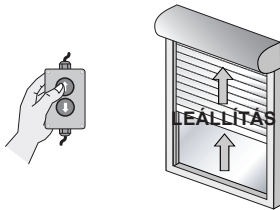

1. Vigye a redőnyt kb. 5 cm-re a kívánt felső véghelyzet elé.
A redőnymikódtdető rövid LEÁLLÁSSAL lassan elindul és utána gyorsabb tempóra vált.

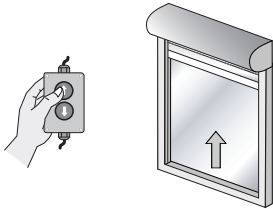

2. Nyomja meg újból az **FEL** gombot:
Álljon rá a redőnnel a kívánt felső véghelyzetre.
Korrigálás a gombokkal lehetséges.

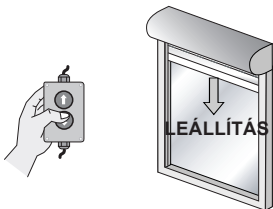

3. Nyomja addig a **LE** gombot, amíg a redőnymikódtdető magától le nem áll.
Ezzel beállította a felső véghelyzetet.

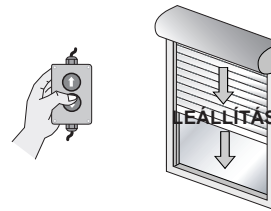

4. Nyomja meg újból az **LE** gombot:
Vigye el a redőnyt kevésbé a kívánt alsó véghelyzet elé.
A redőnymikódtdető rövid LEÁLLÁSSAL lassan elindul és utána gyorsabb tempóra vált.

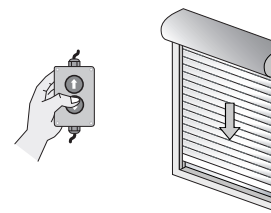

5. Álljon rá a redőnnel a kívánt alsó véghelyzetre.
Korrigálás a gombokkal lehetséges.

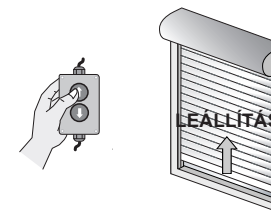

6. Nyomja addig a **FEL** gombot, amíg a redőnymikódtdető magától le nem áll.
Ezzel beállította az alsó véghelyzetet.

A véghelyzetek beállítása lezárult.

Véghelyzetek beállítása

2. beépítési mód: Fix felső ütköző/alsó véghelyzet szabadon beállítható

2. beépítési mód: Fix felső ütköző/alsó véghelyzet szabadon beállítható

Útmutatás: Figyeljen a helyes csatlakozásra.

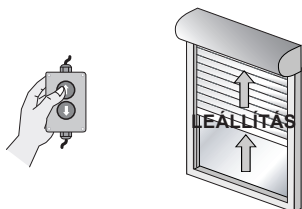

1. Vigye a redőnyt kb. 5 cm-re a felső ütköző elé.
A redőnymikódteető rövid LEÁLLÁSSAL lassan elindul és utána gyorsabb tempóra vált.

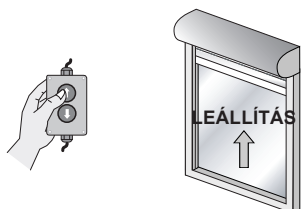

2. Nyomja meg újból az **FEL** gombot:
Álljon rá a redőnyre a felső ütközőre.
Az ütköző elérésekor a redőnymikódteető önmagától leáll.

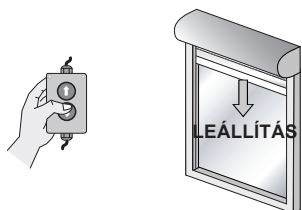

3. Nyomja addig a **LE** gombot, amíg a redőnymikódteető magától le nem áll.
Ezzel beállította a felső véghelyzetet.

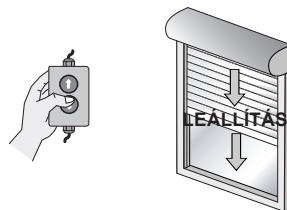

4. Nyomja meg újból az **LE** gombot:
Vigye el a redőnyt kevésel a kívánt alsó véghelyzet elé.
A redőnymikódteető rövid LEÁLLÁSSAL lassan elindul és utána gyorsabb tempóra vált.

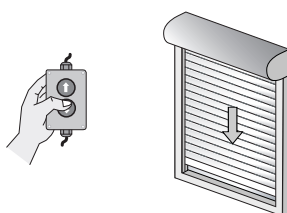

5. Álljon rá a redőnyre a kívánt alsó véghelyzetre.
Korrigálás a gombokkal lehetséges.

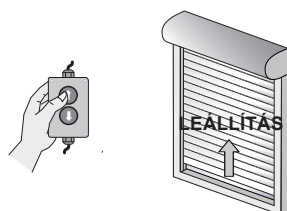

6. Nyomja addig a **FEL** gombot, amíg a redőnymikódteető magától le nem áll.
Ezzel beállította az alsó véghelyzetet.

A véghelyzetek beállítása lezárult.

Véghelyzetek beállítása

3. beépítési mód: Fix felső és alsó ütköző

3. beépítési mód: Fix felső ütköző és alsó ütköző

Útmutatás: Figyeljen a helyes csatlakozásra.

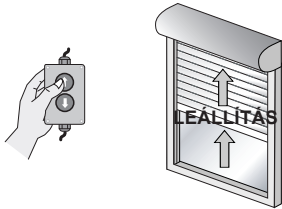

1. Vigye a redőnyt kb. 5 cm-re a felső ütköző elé.
A redőnymikódtdető rövid LEÁLLÁSSAL lassan elindul és utána gyorsabb tempóra vált.

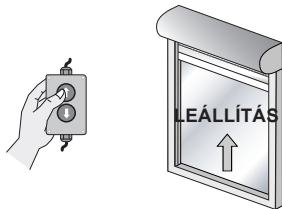

2. Nyomja meg újból az **FEL** gombot:
Álljon rá a redőnnyel a felső ütközőre.
Az ütköző elérésekor a redőnymikódtdető önmagától leáll.

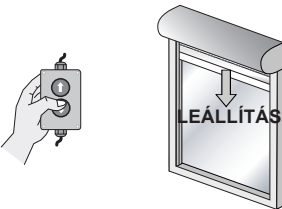

3. Nyomja addig a **LE** gombot, amíg a redőnymikódtdető magától le nem áll.
Ezzel beállította a felső véghelyzetet.

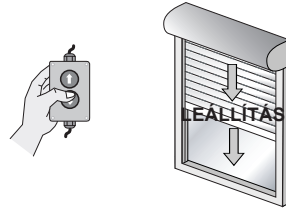

4. Nyomja meg újból az **LE** gombot:
Vigye el a redőnyt kevésbé a kívánt alsó ütköző elé.
A redőnymikódtdető rövid LEÁLLÁSSAL lassan elindul és utána gyorsabb tempóra vált.

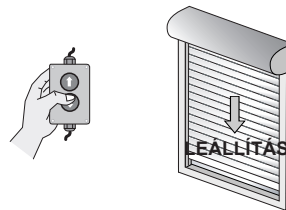

5. Álljon rá a redőnnyel az alsó ütközőre.
Az ütköző elérésekor a redőnymikódtdető önmagától leáll.

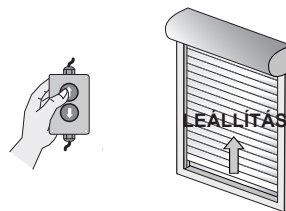

6. Nyomja addig a **FEL** gombot, amíg a redőnymikódtdető magától le nem áll.
Ezzel beállította az alsó véghelyzetet.

A véghelyzetek beállítása lezárult.

Véghelyzetek beállítása

4. beépítési mód: Felső véghelyzet szabadon beállítható/fix alsó ütköző

4. beépítési mód: Felső véghelyzet szabadon beállítható/fix alsó ütköző

Útmutatás: Figyeljen a helyes csatlakozásra.

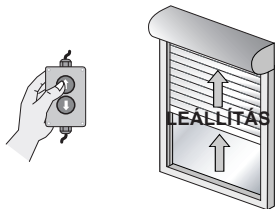

1. Vigye a redőnyt kb. 5 cm-re a kívánt felső véghelyzet elé. A redőnymikódtdető rövid LEÁLLÁSSAL lassan elindul és utána gyorsabb tempóra vált.

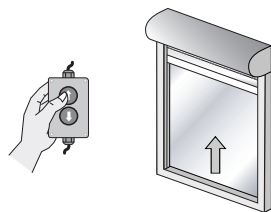

2. Nyomja meg újból az **FEL** gombot: Álljon rá a redőnyre a kívánt felső véghelyzetre. Korrigálás a gombokkal lehetséges.

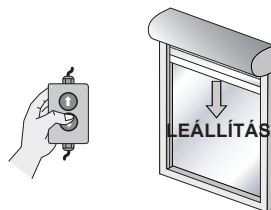

3. Nyomja addig a **LE** gombot, amíg a redőnymikódtdető magától le nem áll. Ezzel beállította a felső véghelyzetet.

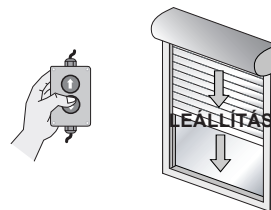

4. Nyomja meg újból az **LE** gombot: Vigye el a redőnyt kevéssel a kívánt alsó ütköző elé. A redőnymikódtdető rövid LEÁLLÁSSAL lassan elindul és utána gyorsabb tempóra vált.

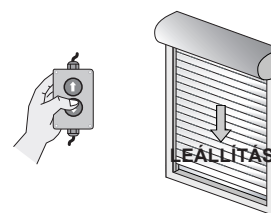

5. Álljon rá a redőnyre az alsó ütközőre. Az ütköző elérésekor a redőnymikódtdető önmagától leáll.

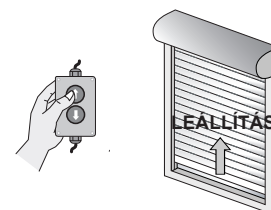

6. Nyomja addig a **FEL** gombot, amíg a redőnymikódtdető magától le nem áll. Ezzel beállította az alsó véghelyzetet.

A véghelyzetek beállítása lezárult.

A véghelyzetek módosítása/törlése

A véghelyzetek módosítása/törlése

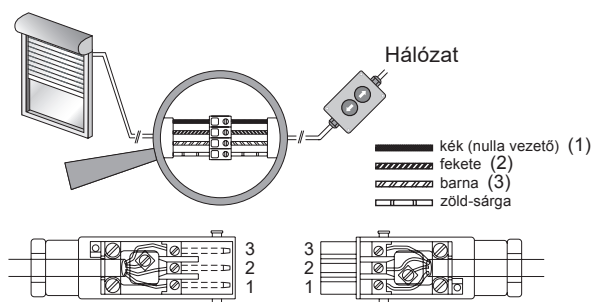

1. A hálózatot kapcsolja be.

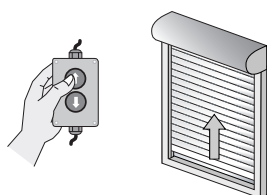

2. Vigye a redőnyt középhelyzetbe.

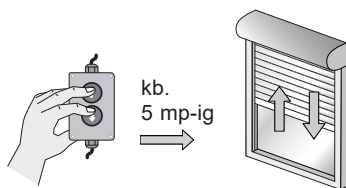

3. Nyomja meg **egyszerre** a szerelőkábel két gombját.
A redőnymikódító kb. 5 mp-ig fel- és lemegy.

Ezzel lezárult a véghelyzetek törlése.

Immár újból be lehet állítani a véghelyzeteket.

Hibakeresés

Hiba	Lehetséges oka	Elhárítás
<ul style="list-style-type: none">Redőnymikódtető leáll a működési mozgás közben	<ul style="list-style-type: none">véghelyzeteket nem állították beredőnymikódtető nincs beállító módban	<ul style="list-style-type: none">véghelyzeteket beállítani
<ul style="list-style-type: none">Redőnymikódtető rövid menet után megáll	<ul style="list-style-type: none">véghelyzet a memóriába kerültredőny nehezen jár	<ul style="list-style-type: none">második véghelyzetet beállítania redőny könnyű járását megvizsgálni
<ul style="list-style-type: none">Redőnymikódtető csak egy irányban mozog	<ul style="list-style-type: none">csatlakozási hiba	<ul style="list-style-type: none">csatlakozást felülvizsgálni
<ul style="list-style-type: none">Redőnymikódtető semmit nem csinál	<ul style="list-style-type: none">nincs hálózati feszültségtermosztát kioldott	<ul style="list-style-type: none">hálózati feszültséget felülvizsgálniredőnymikódtetőt hinni hagyni
<ul style="list-style-type: none">Redőnymikódtető nem tanulja be a véghelyzeteket	<ul style="list-style-type: none">véletlen működési mozgástúl rövid az út a véghelyzetig/ütközőig	<ul style="list-style-type: none">véghelyzeteket törölnivéghelyzeteket újra beállítaniredőnymikódtetőnek a rövid LEÁLLÁSIG kell mozognia